

Art.-Nr.: 1 792 000 / 11.2008

## Einbau-Anleitung

Tor-Griff außen, Aluguss-Neusilberfarbton (F2), Aluguss-Messingfarbton (F3), Aluguss RAL 9016, Aluguss Braun, Edelstahl.

## Fitting instructions

Exterior door handle, Cast aluminium natural finish (F2), Cast aluminium brass finish (F3), Cast aluminium RAL 9016, Cast aluminium „brown“, Stainless steel.

## Notice de montage

Poignée extérieure, fonte d'alu, ton argent (F2), fonte d'alu, ton laiton (F3), fonte d'alu RAL 9016, fonte d'alu brun, acier inoxydable.

## Montagehandleiding

Buitenhandgreep, gegoten alu, zilverkleurig (F2), gegoten alu, messingkleurig (F3), gegoten alu RAL 9016, gegoten alu bruin, roestvrij staal.



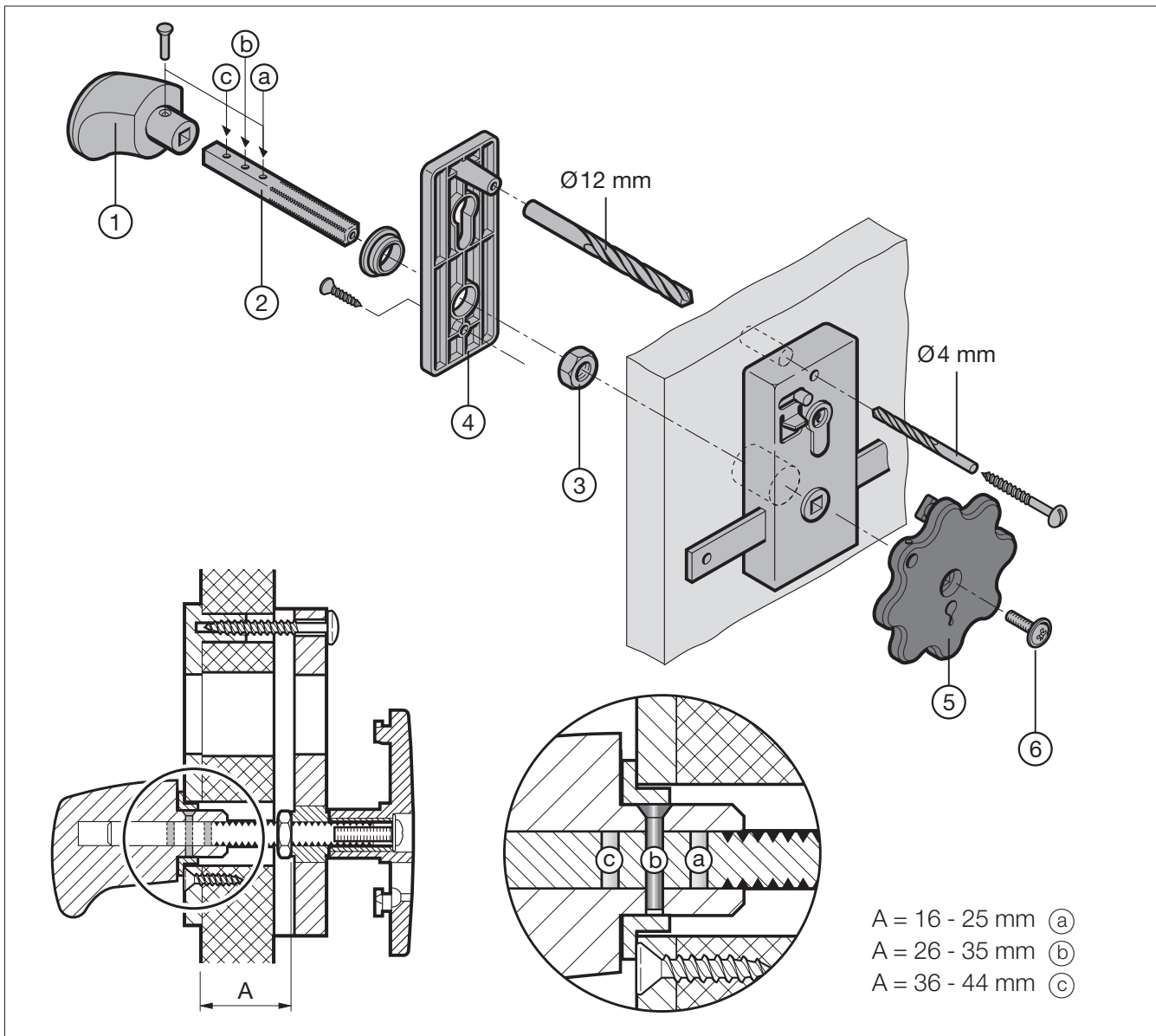

## DEUTSCH

- Schloss muß ein Schraubloch aufweisen. Schraubloch als Bohrlehre benutzen.
- Stift (2) entsprechend dem Maß A im Griff (1) festsetzen.  
Kürzen Sie den Zapfen von Teil (4), wenn das Maß A unter 36 mm ist.
- Stellmutter (3) so positionieren, daß bei fest aufgeschraubtem Innengriff die Funktion gewährleistet ist (5 + 6) bauseits vorhanden).

## ENGLISH

- Lock must have a screw hole for use as a template to drill panel.
- Fix shaft (2) to dimension A position with handle (1). If measurement A is below 36 mm, shorten the pin of part (4).
- Set adjusting nut (3) so that operation is satisfactory when internal handle is fitted (5 + 6) on side at hand).

## FRANÇAIS

- La serrure doit être pourvue d'un logement de vis. Utiliser celui-ci comme gabarit.
- Fixer le goujon (2) suivant mesure A dans la poignée (1).  
Raccourcissez les gâches de la pièce (4) si la dimension A est inférieure à 36 mm.
- Positionner l'écrou de réglage (3) de façon à ce que le fonctionnement soit garanti, la poignée intérieure étant bien vissée (5 + 6) sont déjà sur place).

## NEDERLANDS

- In het slot moet een schroefgat aanwezig zijn. Dit schroefgat doet dienst als boormal.
- Stift (2) overeenkomstig maat A in de handgreep (1) vastzetten.  
Inkorten van de pen van deel (4), indien maat A minder is dan 36 mm.
- Stelmoer (3) zo plaatsen dat bij vastgeschroefde binnenhandgreep de werking gewaarborgd is (5 + 6) zijn reeds ter plaatse).