

UPOZORNĚNÍ
Funkce Bezpečného odjištění se musí **každý měsíc** zkontrolovat.

RUС **Защищенная от несанкционированного пользования деблокировка, снаружи (ASE)**

При монтаже защищенная от несанкционированного пользования деблокировка необходимо следить за тем, чтобы промышленные секционные ворота в конечном закрытом положении только слегка касались пола замыкающим профилем ворот.



ВНИМАНИЕ!

Деблокировкой можно пользоваться только специально обученному персоналу и только при закрытых воротах!

Указание

Работу защищенная от несанкционированного пользования деблокировка необходимо проверять ежемесячно.

SLD **Varnostna odpahnitev, zunaj (ASE)**

Pri montaži varnostna odpahnitev je treba paziti na to, da se zaključni profil industrijskih sekcijских vrat v končnem zaprtem položaju prav tako dotakne tal.



POZOR!

Odpahnitev sme izvesti samo za to usposobljena oseba in pri zaprtih vratih!

Opozorilo

Funkcija varnostna odpahnitev je potrebno mesečno preizkušati.

GR **Εξωτερική απελευθέρωση ασφαλείας (ASE)**

Κατά την συναρμολόγηση του μηχανισμού της εξωτερικής απελευθέρωσης ασφαλείας πρέπει να δοθεί προσοχή, ώστε η βιομηχανική πόρτα Sectional να έρχεται με το προφίλ του τελικού κλεισίματος της πόρτας μόλις σε παφή με το δάπεδο στην τελική θέση του κλεισίματος της πόρτας.



ΠΡΟΣΟΧΗ!

Η απασφάλιση πρέπει να γίνεται μόνο από το εξειδικευμένο προσωπικό και με την κλειστή πύλη!

Υπόδειξη

Η λειτουργία του μηχανισμού της εξωτερικής απελευθέρωσης ασφαλείας πρέπει να υπόκειται σε έλεγχο σε μηνιαίο ρυθμό.

RO **Cablu de Deblocare din Exterior (ASE)**

La montarea cablu de Deblocare trebuie să se aibă în vedere că poarta secțională industrială atinge cu profilul de închidere al porții pardoseala în poziția sa finală "poartă închisă".



ATENȚIE!

Deblocare se poate efectua numai de către personal autorizat și cu poarta închisă!

Indicație

Funcționarea cablu de Deblocare trebuie verificată **lunar**.

HR **Osigurano otpuštanje, s vanjske strane (ASE)**

Kod montaže osiguranog otpuštanja treba paziti na to da industrijska sekcijсka vrata u krajnjem položaju Tor-Zu [Vrata-Zatv] svojim zapornim profilom upravo dodiruju pod.



PAŽNJA!

Deblokiranje vrata moguće je samo rukovanjem osposobljenih osoba i kod zatvorenih vrata.

Napomena

Funkciju osiguranog otpuštanja treba preispitivati **mjesečno**.

N **Låsbar frikopling, utvendig (ASE)**

Ved montering av den låsbar frikoplingen må det påses at industri-ledheiseporten så vidt berører gulvet med tetningsprofilen i endestillingen Lukke port.



ADVARSEL!

Frikoplingen må kun aktiveres av instruert personell og med porten lukket!

Merknad

Den låsbar frikoplingen må funksjonsprøves hver **måned**.

S **Säkrad frikopplingsanordning, utvändigt (ASE)**

Vid montage av säkrad frikopplingsanordning skall beaktas att taksjūtporten verkligen befinner sig i stängt läge. Portens golvätning skall vila mot golvet.



VARNING!

Frikoppling får endast göras av utbildad behörig personal och med porten i stängt läge!

Observera

Säkrad frikopplingsanordning skall kontrolleras minst en gång i månaden.

FIN **Turva-aukaisu, ulkopuolinen (ASE)**

Turva-aukaisu asennettaessa tulee ottaa huomioon, että ovi-kiinni-pääteasennossa teollisuus-nosto-ovi koskettaa maata ovenreunaprofiililla.



HUOMIO!

Lukituksen saa avata ainoastaan koulutettu henkilökunta ja vain oven ollessa suljettuna!

Huomaa

Turva-aukaisu toiminto on tarkastettava **kuukausittain**.

DK **Sikker udkobling, udevendig (ASE)**

Ved montage af den sikker udkobling skal man være opmærksom på, at industri-ledheiseporten netop rører jorden med bundtætningsprofilen i yderstillingen NED.



BEMÆRK!

Udkoblingen må kun aktiveres af instrueret personale og med porten lukket!

Bemærk

Det skal kontrolleres **en gang om måneden**, at den sikker udkobling fungerer korrekt.

12.2004 TR30E033-A RE

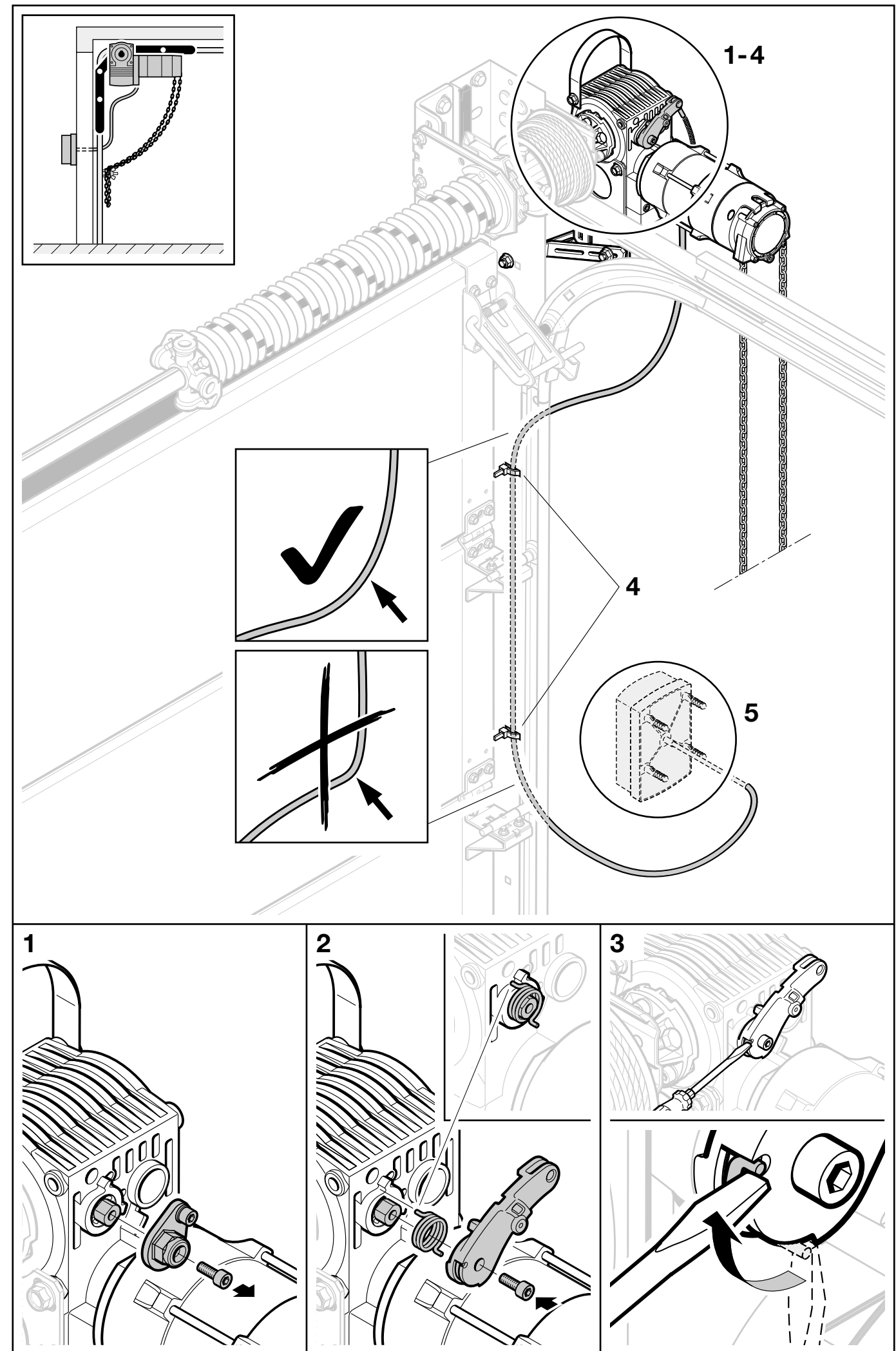

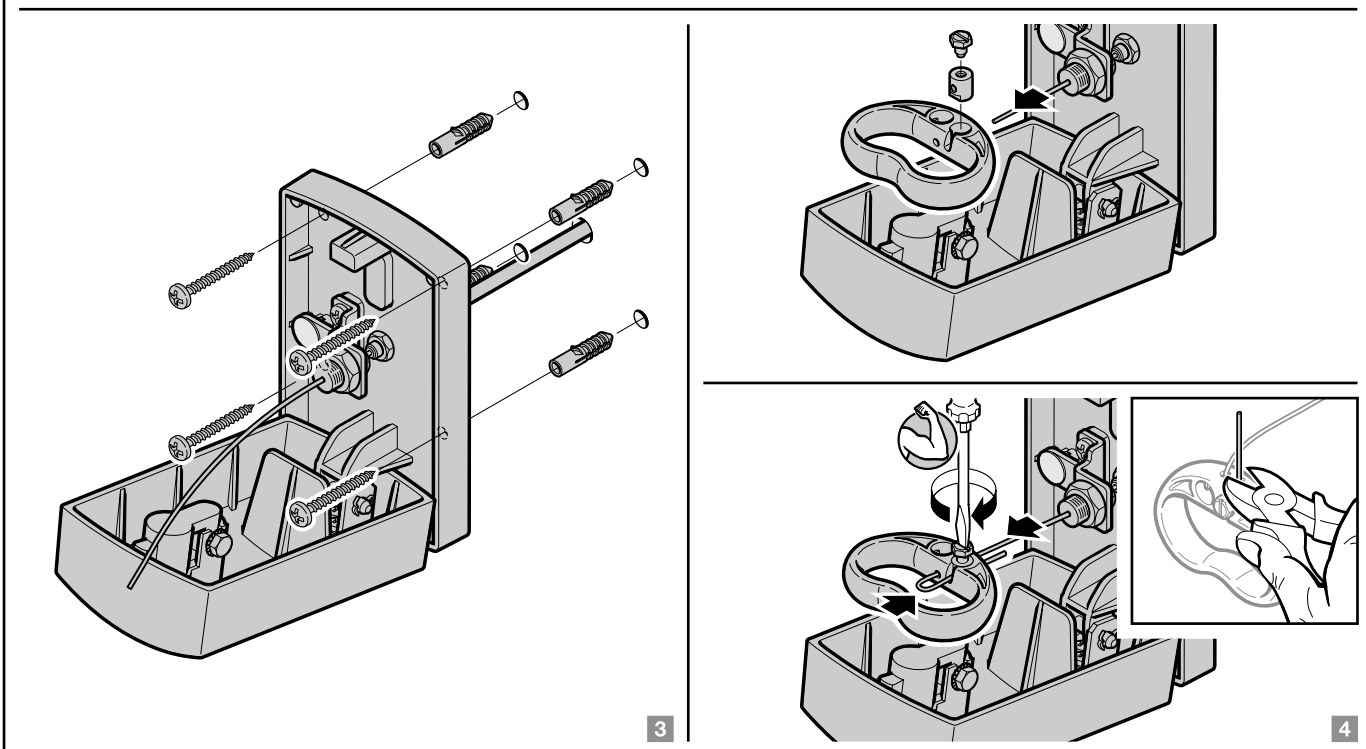
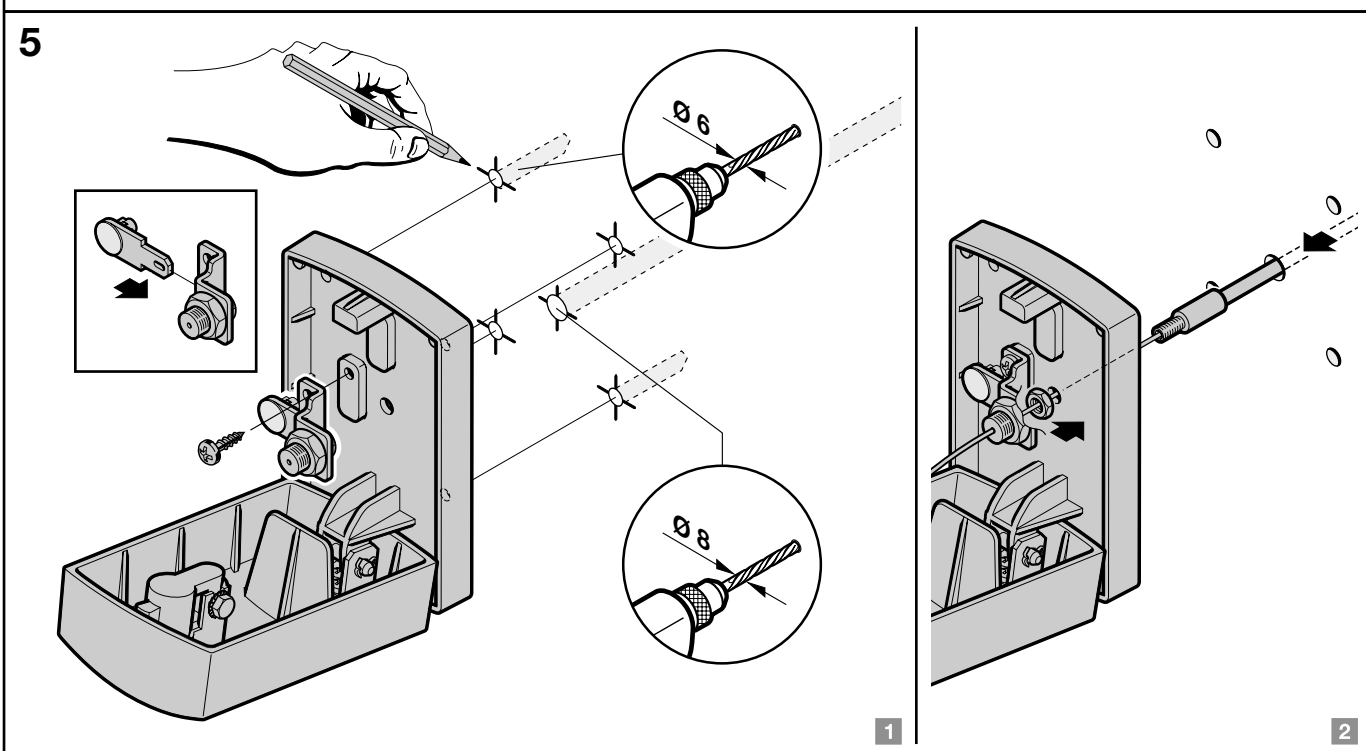
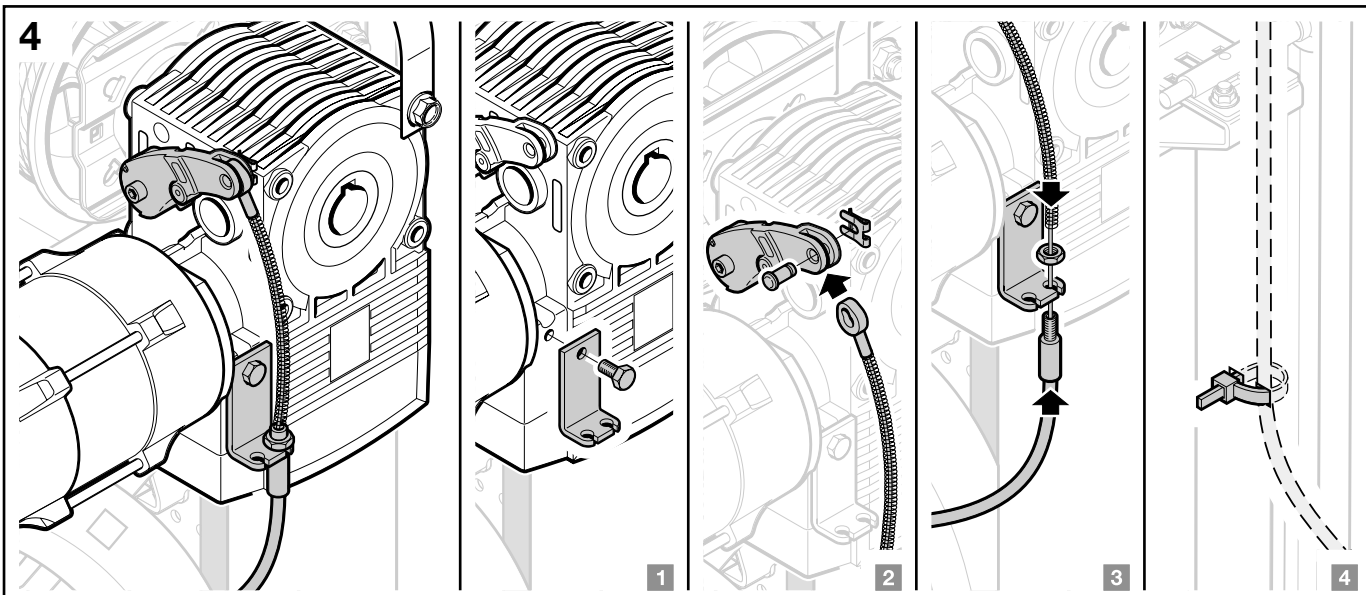

D Gesicherte Entriegelung, außen (ASE)

Bei der Montage der Gesicherten Entriegelung ist darauf zu achten, dass das Industrie-Sectionaltor in der Endlage Tor-Zu mit dem Torabschlussprofil soeben den Boden berührt.



ACHTUNG!

Die Entriegelung ist nur von unterwiesenem Personal und bei geschlossenem Tor zu betätigen!

Hinweis

Die Funktion der Gesicherten Entriegelung ist **monatlich** zu überprüfen.

GB Secured release, outside (ASE)

When fitting the secured release, ensure that when in the CLOSE end-of-travel position, the bottom door profile of the industrial sectional door just contacts the floor.



ATTENTION!

Release mechanism only to be used by authorized persons and when door is in fully closed position!

Note

The function of the secured release should be checked once a **month**.

F Déverrouillage sécurisée, à l'extérieur (ASE)

Lors du montage du déverrouillage sécurisé, il faut veiller à ce que le profil de fermeture de la porte sectionnelle industrielle touche tout juste le sol dans la position finale porte fermée.



ATTENTION!

Le déverrouillage ne peut être commandé que par du personnel qualifié et en cas de porte fermée!

Remarque

Le fonctionnement du déverrouillage sécurisé doit faire l'objet d'un contrôle **mensuel**.

NL Beveiligde noodontgrendeling, buiten (ASE)

Bij montage van de beveiligde noodontgrendeling dient erop gelet te worden dat de industrie-sectionaaldeur in de eindpositie „deur dicht” met het deurafsluitprofiel net de vloer raakt.



LET OP!

De ontgrendeling mag alleen door bevoegd personeel en bij gesloten deur worden bediend!

Opmerking

De functie van de beveiligde noodontgrendeling dient **maandelijks** te worden gecontroleerd.

I Sbloccaggio protetto azionabile dall'esterno (ASE)

Durante il montaggio dello sbloccaggio, far attenzione che il portone sezionale nella posizione finale di chiusura tocchi appena il pavimento con le proprie guarnizioni al suolo.



ATTENZIONE!

Lo sblocco è da attivare esclusivamente da personale qualificato ed a portone chiuso!

Nota:

Controllare **mensilmente** il funzionamento dello sbloccaggio.

E Desbloqueo de seguridad, exterior (ASE)

Al montar el desbloqueo de seguridad, procurar que el contacto entre la puerta seccional industrial y el suelo sea lo justo, cuando ésta se encuentre en la posición final de puerta cerrada respecto al perfil de remate de puerta.



¡ATENCIÓN!

¡El desbloqueo sólo debe de utilizarse por personas instruidas y siempre con la puerta cerrada!

Aviso

Revisar **mensualmente** la función del desbloqueo de seguridad.

P Desbloqueio protegido, exterior (ASE)

Durante a montagem do desbloqueio protegido terá de ser tido em conta, que o portão seccionado industrial na posição final Portão Fechado com o perfil de fecho de portão esteja, nesse momento, em contacto com o chão.



ATENÇÃO!

O desbloqueio só poderá ser feito por pessoal especializado e com o portão fechado!

Nota

A função do desbloqueio protegido terá de ser verificado **mensalmente**.

PL Zabezpieczone rozłączenie, wersja zewnętrzna (ASE)

Podczas montażu zabezpieczonego rozłączenia należy pamiętać o tym, aby dolny profil wykończeniowy segmentowej bramy przemysłowej dotykał posadzki w położeniu końcowym „brama zamknięta”.



UWAGA!

Rozryglowania mogą wykonywać tylko osoby przeszkolone i przy zamkniętej bramie!

Wskazówka

Działanie zabezpieczonego rozłączenia należy kontrolować raz w **miesiącu**.

H (ASE) biztonságított külső kireteszelés

A biztonságított kireteszelés szerelése során figyeljen arra, hogy a ZÁRVA véghelyzetben lévő ipari szekcionált kapu alsó lezáró profilja csak éppen érintse az aljátot.



FIGYELEM!

A kireteszelést kizárólag zárt kapu esetén erre kioktatott személynek lehet működtetni!

Megjegyzés

A biztonságított kireteszelés működését **havonta** ellenőrizni kell.

CZ Zabezpečené odjištění, vně (ASE)

Při montáži Zabezpečeného odjištění je třeba dbát na to, aby se průmyslová sekční vrata v koncové poloze Vrata zavřena uzavíracím profilem vrat zrovna dotýkala podlahy.



POZOR!

Odjištění vrat smí provádět pouze proškolená obsluha. Vrata musí být zavřena!